



広報

# かつら

'96 第314号

8 月号

## 第12回

# 勝浦川あゆまつり

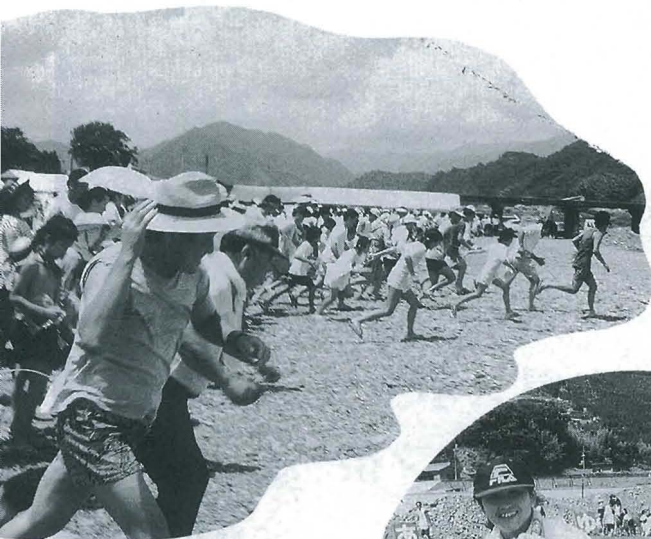

がんばるぞ!



たくさん  
つかまえたね。



あっ、大きいあゆだ。早くつかまえて!

7月27・28日、恒例の勝浦川あゆまつりが星谷橋下流河川敷で開催されました。

2日間で約1,600人が会場を訪れ、メイン行事のあゆのつかみどりやゲームなどを楽しみました。

炎天下でご協力いただきました勝浦川漁協、交通安全協会ほか関係者の方々に心からお礼申し上げます。



川の水も少なくなってチャンスだ!



ちょっとひと休み

町民の

動き

(世帯数) 2,062戸 (人口) 男 3,530人 女 3,821人 計 7,351人 (平成8年6月末日現在)

(出生) 男2 女2 計4 (死亡) 男2 女4 計6 (転入) 男8 女6 計14 (転出) 男3 女4 計7

広報かつら8月号 第314号 平成8年8月1日発行 編集と発行 勝浦町総務課 TEL (08854)2-2511(代) FAX 2-3028



1996年度

# 勝浦郡同和かるた取り大会

六月二十六日、坂本集会所において、郡同和かるた取り大会が行われました。郡内小中学校の代表者十六名で熱戦が展開され、四名が郡代表として七月三十日に同対センターで行われる県大会に出場します。

- ▼小学校下学年
  - 中西景子 横瀬小学校三年
- ▼小学校上学年
  - 伊丹敏雄 横瀬小学校六年
- ▼中学校男子
  - 山口和洋 勝浦中学校一年
- ▼中学校女子
  - 上崎裕子 勝浦中学校三年



- 壮年の部 リバース
- 実年の部 清流クラブ
- 家庭婦人の部 生比奈クラブ



- 成年の部 球友クラブ

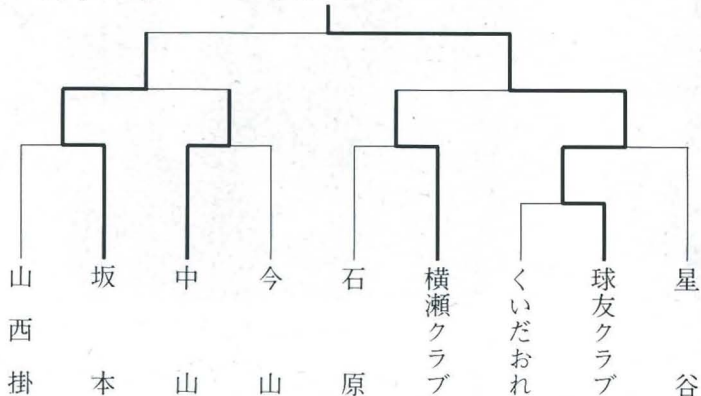

# 厚生大臣表彰受賞される



棚野

原田 喜八郎氏

原田喜八郎氏は、昭和五十五年十二月に民生児童委員に委嘱されて以来十八年間に、社会福祉の増進に貢献された功績に対し、このたび厚生大臣表彰を受賞されました。

# 第3回徳島県スポーツ・レクリエーション祭

(ソフトボール)

## 勝浦町予選



第三回徳島県スポーツ・レクリエーション祭(ソフトボール)勝浦町予選が、六月十七日から二十三日までの七日間、勝浦中学校グラウンドで行われました。決勝は、球友クラブと坂本の対戦となり球友クラブが熱戦の末、優勝しました。八月下旬に郡予選が勝浦町で行われます。球友クラブの皆さん、がんばってください。





# 町職員採用試験

次のとおり職員採用試験を実施しますので、希望の方は申込み用紙を町役場総務課へ請求し、提出してください。（試験案内の詳細については、総務課で8月1日から交付します）

試験区分	受験資格	採用 予定人員	試験日	試験地	申込み受付期間
看護婦	昭和26年4月2日以降に生まれた者で看護婦（準看護婦）資格を有する者又は平成9年5月31日までに当該資格を取得する見込の者	2名	平成8年 9月22日(日)	徳島県立 城南高等 学校	平成8年8月1日から平成8年8月16日までの執務日の午前8時30分から午後5時(土曜日、日曜日は除く。)

## 学校給食の 一時休止について

病原性大腸菌『O-157』による集団食中毒が全国各地で発生し、死者及び入院中の重症者がみられ、二次感染も発生している状況であります。国県からの食中毒防止の通達並びに保健所からの指導等もあり検討を重ねた結果、子どもの命を大切にすることから、給食センター改築基礎工事が完了する見込みの9月いっぱい（工事の進捗状況により若干延びることもあります）給食を休止させていただきますことになりました。

大変ご迷惑をおかけいたしますが、諸般の事情をご賢察のうえご協力をよろしくお願いいたします。

# 勝浦町職員人事異動

七月一日付で、次のとおり職員  
の人事異動等がありました。  
（ ）内は旧任です。

- 総務課
  - 主幹 尾原 美恵子  
（企画開発課課長補佐）
  - 課長補佐 倉坪 泰幸  
（環境衛生課課長補佐）
  - 係長 岩佐 誠明  
（住民福祉課係長）
  - 主事 石木 正昭  
（環境衛生課主事）
  - 住民福祉課
    - 主幹 福德 ヤスエ  
（同 課長補佐）
    - 課長補佐 秋本 恵美子  
（総務課課長補佐）
- 環境衛生課
  - 主事 坪井 泰博  
（勝浦病院主事）
  - 主事補 北峰 伸治  
（新規採用）
  - 保健婦 山下 澄世  
（新規採用）
- 環境衛生課
  - 主事 小林 清美  
（同 主事補）
  - 主事 河野 精二  
（勝浦病院事務局長兼務）
- 環境衛生課
  - 主事 松田 常男  
（産業課課長補佐）
  - 課長補佐 前田 晃司  
（同 係長）
- 建設課
  - 課長補佐 玉置 守  
（同和对策課課長補佐）
  - 係長 柳澤 裕之  
（建設課係長）
- 企画開発課
  - 主事 笹山 芳宏  
（税務保険課主事）
- 勝浦病院
  - 係長 谷添 美津子  
（住民福祉課係長）
  - 理学療法士 清田 美和  
（新規採用）
  - 調理員 宮下 朝子  
（新規採用）
- 教育委員会
  - 主幹 山平 志信  
（総務課主幹）
- 給食センター
  - 調理員 中実 千枝  
（新規採用）
- 産業課
  - 係長 宮浦 富雄  
（税務保険課係長）
  - 主事 中瀬 弘晴  
（同 主事補）
- 税務保険課
  - 課長補佐 島 恵次  
（教育委員会次長）
- 産業界
  - 係長 宮浦 富雄  
（税務保険課係長）

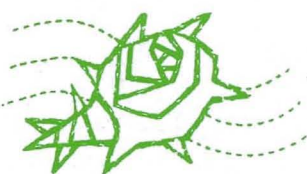



# 新しい農業委員さん決まる

3年間よろしくお願いたします

役職	地区	氏名	電話番号	役職	地区	氏名	電話番号
会長	横瀬	谷 敏 治	2-2115	委員	生名	樋本 一 雄	2-3253
会長代理	今山	今岡 重 幸	2-3463	委員	生名	出葉 和 夫	2-3679
委員	石原	中村 喜代治	2-3355	委員	久国	高岡 正 之	2-2322
委員	沼江	八木 力	2-3607	委員	棚野	谷 永 美	2-3413
委員	掛谷	斎藤 選 嘉	2-3232	委員	中山	定作 和 明	2-2956
委員	山西	松本 博 志	2-3815	委員	中山	谷 尻 亨	2-2635
委員	黒岩	谷 脇 隆 雄	2-3095	委員	与川内	森川 福 市	2-3550
委員	中角	久保 登	2-3279	委員	坂本	福良 充 生	2-3512
委員	星谷	森内 智	2-3583	委員	坂本	中西 昭 文	2-4077

## ● 申請書を提出される方 ●

農業委員会では、適正な所有権の移転や転用の制限等、審議決定を敏速・確実に行うため、地元農業委員に現地の状況、その他のことを事前に調査していただき総会の席上で説明願うようにしてありますので、農業委員会に提出される申請内容は地元農業委員にご説明願います。

農業委員会総会は  
毎月1回

—25日前後に開会—

農業委員会に提出する書類は、毎月15日に締め切ります。

農地の移動・転用・その他の届出は、期限内にご提出ください。

農業委員会は  
こんな仕事を  
しています





# 農業集落排水事業の宅内配管工事に当たっての注意事項

設計に当たって排水管の管径と勾配の設計は「下水道排水設備指針と解説」(社団法人日本下水道協会)に準じて決定します。

## 1 限界流速

管内流速は管内の掃流力を考慮して0.6~1.5m/秒の範囲とします。

## 2 管種

一般に宅地内では、排水管として下水道用硬質塩化ビニル管(VU管)を使用します。

## 3 VU継手

継手類は接続した場合、管の内面に段差のないVU継手を使用してください。

## 4 土被り

宅地内での土被りは、20cm以上を標準とします。

なお、振動、荷重等を考慮して、必要がある場合には防護工を施してください。

## 5 トラップ

悪臭防止のためには器具トラップの設置を原則としますが、以下の場合はトラップ付インバートマスを設置してください。

- (1) 器具トラップが設置できない場合
- (2) トラップ取付け工事が技術的に困難な場合  
注) トラップ付インバートマスは、2重トラップにならないように注意してください。(図1)

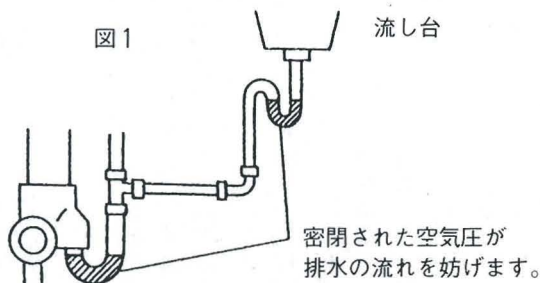

注) トラップ付インバートマスにはトイレの排水を接続しないでください。

## 6 ふた

- (1) 宅地内に設置する排水マスには硬質塩化ビニル製の掃除口を使用してください。
- (2) 宅地内で車輛等の荷重がかかる箇所には、掃除口の外周をコンクリート等で保護してください。

## 7 通気管

通気管は、以下のことを目的として施工します。

- (1) 排水管内の排水の流れを円滑にする。
- (2) サイフォン作用および背圧からトラップの封水を保護する。
- (3) 排水管内に新鮮な空気を流通させて排水管路内の換気を行う。

特に1階と2階のトイレを接続する場合は、封水破壊の恐れがありますので、有効な通気方式で通気管を設けてください。

- (1) トイレ排水との接続にはVU100パイプおよび大曲りエルボVULL100をお使いください。(図2)

※VU75パイプを使用しますと封水を破壊する可能性があります。(VU75を使用する場合通気管を設けてください)

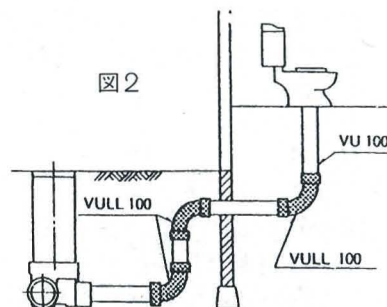

- (2) 1階と2階のトイレを連結する場合は、接続配管のサイズの違いで以下の方法で配管ください。(図3)

VU75使用時 → 通気管を設ける  
VU100使用時 → 通気管を設ける必要なし

※75サイズで通気管を設けない場合、封水破壊の発生する恐れがあります。

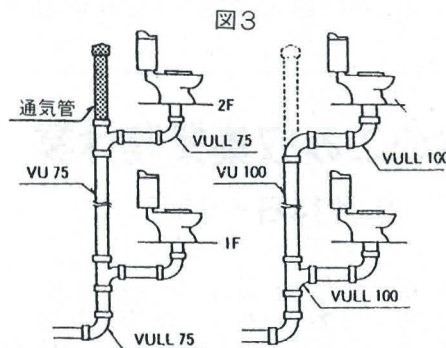

- (3) 枝管の接続はVU100の横配管に接続ください。※配管がVU75の場合、またVU100の縦配管接続では、封水破壊が起こる恐れがあります。(図4)

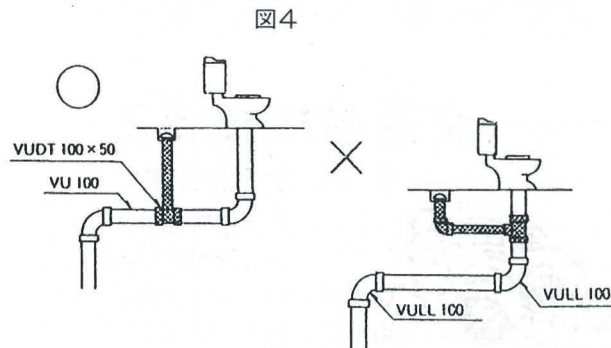

●お問い合わせ先 勝浦町役場環境衛生課  
TEL 2-2511 FAX 2-3028



# 捨てるゴミでも生かせば資源

## 8月あき缶回収日程表

回収日	地区	場所
第一月曜日 (5日)	石原江沼掛山西角中々	桜建設事務所 沼江集会所 掛谷集会所前 JA生比奈支所(果樹試験場上り口) 農村婦人の家 馬越ゴミフェンス横
第二月曜日 (12日)	今山黒星中山	今山橋北詰ゴミフェンス横 運動場入口(小屋の横) 川口幸一さん宅の貯蔵庫前 消防詰所横
第三月曜日 (19日)	生名久棚中々	東林庵 島豆腐屋さん裏 久国集会所横 河川敷ゲートボール場前 パチンコ店前道路南側 大井堰碑の前
第四月曜日 (26日)	横瀬中々川内坂中々	前川集会所 勝浦郡農協本宅 広瀬清さん宅前 小倉新平さん宅跡 旧農協与川内出張所 勝浦郡農協坂本事業所 消防詰所横



## 美しく住みよい町づくり

### 全町一斉清掃に参加を

今年も六月から九月までの第一日曜日を町の全町一斉清掃日と定め、住民のみならずには環境衛生の保全、環境美化の向上にご協力いただいています。

八月においても八月四日(日)に全町一斉清掃日を実施します。で、区長さんや保健部長さんの指示に従って、各地の事情にあった方法でご参加いただけますようご協力をお願いします。

▼粗大ごみ回収  
旧横瀬地区を対象に家庭から出る粗大ごみの回収を試験的に次のとおり行います。日時及び場所を厳守のうえ出してください。料金は、粗大ゴミ一個につき五十円となっています。

## お盆のごみ収集業務休業

8月14日～16日

八月十四日(水)から十六日(金)はお盆のため、ごみ収集業務を休業いたします。大変ご迷惑をおかけいたしますが、ごみを出さないようお願いいたします。なお、休業日前後は、ごみが集中すると思われるので、各家庭で計画を立ててごみ収集業務にご協力ください。

「えふ」を粗大ごみにくくり付けてください。原則として一戸に三個程度といたします。なお、時間は必ず守ってください。

▼旧横瀬地区対象  
●日時 平成八年八月四日(日) 午前八時から午前十一時まで  
●場所 農村環境改善センター裏駐車場

〈注意事項〉  
雨天の場合は、日時を変更する場合もあります。次の粗大ゴミは受付できません。(産業廃棄物、事業系廃棄物、爆発性・毒性・感染性のある廃棄物など)なお、不燃物処理場への持込みは従来どおり行っています。

## 交通事故相談日

日時 8月26日(月)

午前10時から午後4時まで  
(受付時間 午後3時まで)

場所 小松島中央会館

相談員 相田 伸夫

※お気軽にご相談ください。



## 不用犬の引き取り日

犬の放し飼いはやめましょう。

8月7日(水)

8月21日(水)







## 私にできること

私は中学校の正課クラブでボランティアアクラブに入りました。なぜこのクラブを選んだかというと、小学校の時に有誠園などでたくさん体の不自由な人と出会ったことを思い出したからです。

小学校生活も終るといふ頃、学校で有誠園に行く機会がありました。先生に「行けるなら行ってみたいと思う人」と聞かれて私は迷わずに手を挙げました。初めは、ただどんな所かという興味の気持ちだけで待ち遠しかったです。それまでは体の不自由な人を見かけるとどこか違った目で見たり、困っ

ていても見て見ぬふりをしていました。けれど、実際に行ってみると、車いすを初めて体験して動かすのに苦労しました。健康な私が動かすのに苦労したのだから有誠園の人たちは、私の何倍もたいへんだと思いました。そしてだんだん帰る時間が近づくにつれて気持ちも変わってききました。最後の有誠園の障害をもつ人のあいさつで今までの自分にはっとしたからです。手がふるえ、声もかすれたりふるえたり

りしているけれどつまりながらも一生懸命に、自分たちの気持ちを話してくれました。途中でなみだがにじんできました。こんなに誠実な人たちを差別の目で見ていた自分が、はずかしくなりました。困っている人がいても見て見ぬふり、ちよつと違つた人を見かけると他の人とは違つた感じで見ていた私。外見だけで区別していたのです。同じ人間なのに私はとんでもないことをしていました。有誠園での経験は私にとっても大切なことを気づかせてくれました。もしもこの体験がなければきつと今も、これからも差別の目で見てしま

うでしょう。私はこの人たちに会つて新しい自分を見つけることができたような気がします。もう困っている人を見ても見ぬふりをしたり、違つた目で見たり、他人とは違う感じを持つたりはせつたいにしない、今まで私がつけてきたとんでもないことを十分に反省しその反省をいかしてみたいと思ひました。

私には今できること、今しかできないことができています。今まで差別の目で見てきた人の方が私よりもよっぽど価値

のある人間なのかもしれないと思ひました。自分から進んで動かなくてはいけない。今の自分にできることはないだろうか。このように思ひで、ボランティアアクラブに入ることを決めたのです。

このクラブでの活動を通して少しずつ、さまざまな体験をさせてもらっています。手話も少し習ひました。手話は、相手に分かつてもらいやすく伝えなければいけません。ただ形を伝えるのではなく、手話を伝えると同時に心も伝えなくてはいいな

いと思ひます。声も使わずに相手としゃべることは、とても難しいことです。しかし、音のない世界ですつと生活している人たちのことを考えると、声の出せる大切さ・耳の聞こえる大切さを感じるようになりました。また、目をかくして歩いてみまなかできませんでした。目の見えることの幸せも感じるようになりました。今まで何げなく生活してきて、目の見えることも耳の聞こえることも当たり前前のように思ひていました。しかし、このように体験をして、目の見えない人や耳の聞こえない人の

気持ちを少し感じる事ができたとように思ひます。

私の母の友達には耳が不自由なため手話を使っています。母は友達に、

「下手だね」

と言われたけれど、その人と話したがたくて手話を習ひ始めたことで気持ちが通じ合つたことを教えてくれました。私は相手の気持ちを分かろうとすればきつと相手も分かつてくれるという

ことを知りました。これからの障害をもつ人やお年寄りなどさまざまな人と出会うでしょう。その時には、積極的にお手伝いをしたりお話をしたりしようと思ひます。体の不自由な人やみんなが幸せになれるようにするには、私たち一人ひとりが差別をなくすように取り組んでいかななくてはいいけないと思ひました。手を差し出すことはとても難しいけれど勇気を出してがんばりたいです。そして今、私にできることを少しずつやつていくことによつて、偏見や差別のない、みんなの笑顔が輝く社会を作りたいと思ひます。  
(全国中学生人権作文コンテスト 徳島県大会作品集から)



# 図書館だより

## ご寄贈ありがとうございました

町内外有志の方からたくさん  
の図書・資料・木彫りのご寄贈  
をいただきました。ご芳名を披  
露してお礼申し上げます。

(平成七年七月十五日から  
平成八年七月十四日まで)

### ●図書寄贈

秋成 明雄様	鈴江 全皓様
瀧花 順子様	相原 利興様
松下 茂子様	尾山 常子様
中野 吉美様	新居 廣子様
岡本 重男様	玉置 雅代様
山丸 義明様	笹山 芳宏様
井上 八美様	葎本 初枝様
北野 裕子様	斉藤 重子様
杉生ウタエ様	西谷 正様
小西 義雄様	島 恵次様

### ●資料寄贈

★古書	敏鎌 謙次様
★飯盆・水筒	高橋 正雄様
★小学読本	北山 章様
★版木・巻物	山川 正幸様

### ●木彫り寄贈

★阿波踊り木彫り 岡 清美様  
(山口県在住)

## 図書館見学



—横瀬小学校3年生—

### 図書かんへ行つて

三年 松村 香菜

六月十八日、横瀬小学校三年  
生三十八名が教頭先生他二名の  
先生方の引率で来館。給食時間  
までに帰校しなければならぬ  
限られた時間内で図書館を見学  
自分で図書やビデオを借りて意  
気揚々と引きあげていった。  
紙面の関係でその時の一部を  
掲載させていただきます。

## 第3回勝浦町化石展

6日～17日

図書館2階視聴覚室

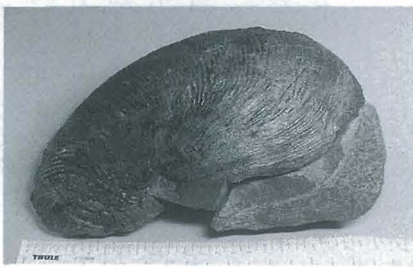

▶完全な形で出土した巨大オーム貝

今年も化石同好会のご厚ぎにより化  
石展を開催する運びとなりました。勝  
浦町立川地区は恐竜の化石を始め、ア  
ンモナイト、オーム貝などその種類に  
おいてもまだまだ未知のもので無尽蔵の  
宝庫とされています。出品数は400～  
500点の予定です。

古代の神秘に触れてみませんか。

## 県内外受賞文芸

### 作品展のお知らせ

20日～30日まで

図書館2階視聴覚室

#### ☆出品内容

俳句、短歌、川柳、近代詩、写真、  
絵画、書道

毎年、宮中で行なわれている新年歌会  
に選ばれた木下さん(故人)の短歌を  
始めとして県内外で受賞された勝浦町  
在住の作品を一堂に集めることになり  
ました。是非この機会をお見逃しな  
くご来場をお待ちしています。



りしてくれませう。  
わたしたちのために作られた図  
書かん、これからもりようしてい  
きたいです。

### 図書かんを見学して

三年 中西 景子

わたしは、今日、図書かんへ行  
つて図書かんのくわしいことがと  
てもよくわかりました。今までは、  
ときどき弟とお姉さんで行つて、  
あばれてしまうこともありまし  
た。今度からはあばれないよう  
に、しずかにしなければいけない  
と思ひました。図書かんでは、へ  
やが三つあることもわかりまし  
た。一つは、きょう土しりよう室とい  
つて、かつら町の古い物をおい  
てある所です。そしてもう一つは、  
しちようかく室といつて会ぎをし  
たり、えい画を見たりできる所  
です。さい後はみんなが本を読む図

### 行事と休館日

#### ★化石展

5日～17日

図書館二階

#### ★受賞文芸作品展展示会

20～30日

図書館二階

#### ★映画会

今日は中止します。

#### ★県立図書館協力巡回日

7日・21日

#### ★休館日

5日・12日・19日・26日・31日



わたしの  
作品

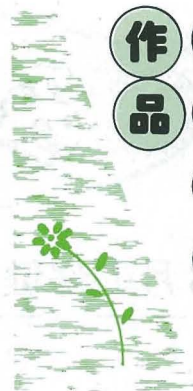

俳句

夏霧や碑の立つ峠村境

合歓の花なかなか暮れぬ寺の屋根  
坂本 美馬 直枝

藍皿にどんと盛られし初鯉  
芋苗を挿してほどよく五月雨る  
坂本 池谷 武久

愛犬の憂げな眼や五月雨るる  
初鯉捌く男も海の色  
坂本 仙才 清

初鯉帰省土産に提げてくる  
未帰還機思う知覧に初燕  
坂本 新居 雄彦

五月雨の足音ききつ朝寝かな  
姦しく別姓談義花しようぶ  
坂本 新居 和

初鯉届きて友の無事を知る  
花菖蒲池一面に美を競う  
坂本 椋井 輝子

しとど降る雨に艶ます花菖蒲  
過疎なりし村を包みて五月雨る  
坂本 大亀 恵一

義経の上陸の碑や青田風  
燕来る白い灯台すれすれに  
坂本 新居 晋

花嫁に活けられ今朝の花菖蒲

五月雨や医に行く時は紅ささず  
坂本 日浦 幸子

老鶯に励まされつつ来た札所  
三溪 中山いく子

大银杏並ぶ石仏に青葉かげ  
初鮎を食べて今年の梅雨に入る  
横瀬 呑口精一郎

音の良きふぐの風鈴旅に買ふ  
尾根を行く思おもいの夏帽子  
横瀬 日下智世子

春雨や蜂の巣傳う雨のもり  
松杉の脂流れたり夏の山  
棚野 谷 新太郎

水田にいつまでやるか肥をまく  
電話口うぐいす声も交り聞く  
棚野 北島アサノ

豊祈る神社に早苗清めあり  
鹿背山の雄姿どつかと梅雨晴る  
生名 滝口 松月

螢の群舞せし里今いづこ  
逝きし子え新たな追募盆灯籠  
生名 倉橋 テル

風鈴や夜風に揺れて夏の宵  
夏の潮波に漂う舟止り  
生名 小西 典子

一願に来て鶴山の霧に遇う  
みちのくの風鈴阿波の風に鳴る  
生名 丸山 香月

純粹の幼な児が書く七夕や  
他人の詩に胸を打たれし小暑の  
夜や  
中角 岡本はつえ

雑草の中の百合合手折りたし  
青田風寝たきりの窓明けはなし  
掛谷 駒津 光洋

鮎解禁自称名人夫偕ぶ  
月影の碎け青田を風渡る  
掛谷 斉藤 重子

風蘭のつぼみの白くうさぎめく  
まいまいの足音のごと波の立つ  
生名 石田 白萩

※この俳句欄は競詠でないので  
順位や優劣をつけたり、また添  
削等はしません。俳句では歴史  
的仮名遣い・現代仮名遣い、ま  
た文語体・口語体何れでもよい  
といわれていますが、一句の中  
にこれらの混用はしないよう注  
意が必要です。(係)

次回作品募集

八月五日締切り 短歌一人一首  
九月五日締切り 川柳一人二句  
あて先 横瀬 中田マスエ

詩のこみち

短歌・俳句・川柳募集

あて先 横瀬 中田マスエ  
あて先 中角 豊田 明  
あて先 俳句一人二句  
締切り いづれも八月二十日



勝浦中「ときめく子供たちと教師」展

作品募集のお知らせ

▶ 8月5日(月)～8日(木) 徳島四電プラザ◀

(徳島市寺島本町東2丁目29)



夏休み中の8月5日(月)～8日(木)、徳島四電プラザにおいて、勝浦中学校初めての作品展「ときめく子供たちと教師」展～サブテーマ『山なみに幸せもとめて』～を開くことになりました。みなさんが今まで作ってきたいろいろな作品を展示して、たくさんの人たちに見てもらい、私たちの学校生活を少しでも紹介することができればと思います。主に美術作品、習字を中心に幅広く募集いたします。めったにない機会です

ので、できるだけ多くの皆さんの作品を展示したいと思います。一人一点でも出品してください。

- 習字(半紙, 条幅, 色紙など)
- 美術作品(写生画, 版画, イラスト, 切り絵など)
- 手芸作品(縫いぐるみ, クッション, 編み物など)
- 技術作品(工芸品, 発明品など)
- 科学作品(自由研究など)

(お問合せ先) 勝浦中学校 ☎ 2-2591



# みんなの健康



## 8月の保健行事

お問い合わせは環境衛生課保健婦へ

日	曜	内 容	受付時間	場 所	対 象 者	持参するもの など
1	木	総合健康診査	8:00~10:30	生名センター	満40歳以上の住民	健康手帳
2	金	1歳6か月児健康診査	13:30~14:00	勝浦病院	H6.12.1~H7.2.28 までに生まれた子	問診票 母子健康手帳
4	日	婦人検診(子宮, 乳腺, 甲状腺)	12:30~14:00	農村環境改善 センター	満30歳以上の女性	料金 子宮...500円 乳腺, 甲状腺...350円
8	木	総合健康診査	8:00~10:30	横瀬集会所	満40歳以上の住民	健康手帳
17	土	婦人検診(子宮, 乳腺, 甲状腺)	12:30~14:00	農村婦人の家	満30歳以上の女性	料金 子宮...500円 乳腺, 甲状腺...350円
19	月	心の健康相談	13:30~14:00	農村環境改善 センター	一般住民	
22	木	総合健康診査	8:00~10:30	農村婦人の家	満40歳以上の住民	健康手帳
23	金	離乳食講習会	13:30~14:00	農村環境改善 センター	H7.10.1~H8.6.30 までに生まれた子	母子健康手帳
		乳児健康診査	14:00~14:30			
28	水	健康相談	10:00~11:30	勝浦会館	一般住民	健康手帳
29	木	総合健康診査	8:00~10:30	坂本集会所	満40歳以上の住民	健康手帳

四十歳を過ぎたら年に一回は定期的に健診を受けることが必要です。そのために勝浦町では健診事業の充実を図っています。自分の健康は自分自身で守ろうという心構えで必ず受診しましょう。

## 地域で手軽に 受診できる 総合健康診査

健診の種類	内 容	料 金
基本健康診査	心電図, 血圧測定 血液検査, 尿検査 眼底検査など	無 料
胃 検 診	胃透視 (バリウムによる)	800円
結核検診	レントゲン	100円
肺がん検診	レントゲンと喀痰検査	600円

※なお、大腸がん検診(2日間便の潜血反応をみる)は勝浦病院へ委託して実施します。料金は1,000円です。総合健診申し込み時又は役場環境衛生課へお申し込みください。容器をお渡します。

料金は、生活保護世帯の方、町民税非課税世帯の方及び満七十歳以上の方は無料です。受付時にお申し出ください。  
(注意)  
胃検診、基本健康診査を受けられる方は、当日何も食わずにお越しください。

## 「心の健康相談」のご案内

こんなことは、ありませんか？

- ささいなことにイライラする、なんでもなことに腹がたつ。
- 訳もなく不安な気持ちになる、取り越し苦労をすることが多い。
- まわりの人がわずらわしいと感じる、寝付きがわるい、ぐっすり眠れない。
- 物忘れがひどい、アルコールを飲み過ぎるなど。

身近な場所での健康相談です。

できるだけ、ご予約のうえ、お気軽にご相談ください。

- 日 時 平成8年8月19日(月)  
13:30~14:00受付
- 場 所 勝浦町農村環境改善センター
- 担当医 徳島大学医学部附属病院  
精神神経科 中西一也先生
- 料 金 無料

問い合わせ及び申し込み先

勝浦町役場保健婦 ☎08854-2-2511  
小松島保健所保健婦 ☎08853-2-2135



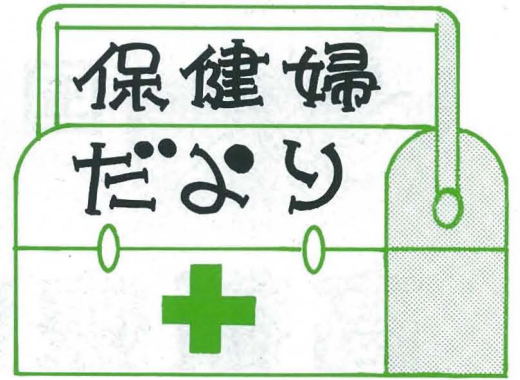



## 子どもの成長、 発達ポイント



赤ちゃんが生まれると喜びの中にも育児について、心配や不安を感じる場合があります。そこで今回は、生後一〜二か月と三〜四か月児の運動面、栄養面、精神面等についてのポイントをあげていきますので参考にしてください。（ただし、個人差があります）

発育、発達に合った育児をすすみましょう。  
育児についてのご相談は、役場保健婦へ。（☎二一―二五二一）

	運動発達	目・耳・手・心の発達	離乳食	その他の成長	おもちゃあそび
1 〜 2 か月	腹ばいになると、 頭を持ち上げる。 	声かけや音に反応 (泣きだす、または泣きやむ) 動くものを目で追う。		乳を飲むとき以外 はほとんど眠っている。 (睡眠時間は1日16〜17時間)	◇外の世界との静かなふれ合いの時期 ◇目でものを追ったり、音の方を向くようになります。色彩豊かなもの、きれいな音の出るものを(ガラガラ、オルゴールメリー、モビール)
3 〜 4 か月	首がすわる。 腹ばいになると、 頭と肩を持ち上げる。 	自分の手を見つめる。 喃語を話し始める。 あやすと笑う。 指しゃぶりをする。	果汁・野菜スープ などで、離乳の準備をする。	乳を飲んだ後、目を さましている時間が 少し長くなる。 (睡眠時間は1日 15時間くらい)	◇おしゃぶりは安全なもの、洗えるもの ◇話しかけをしましょう。「アーアー、オクン」などと答えてくれます。 

## 精神障害者保健福祉手帳 制度のご案内

この制度は、精神障害者の方が、精神障害者保健福祉手帳を取得することにより、各種優遇措置の適用を受けられやすくなるとともに、精神障害者の自立と社会参加の促進を図ることを目的としたものです。

### 1 手帳の対象者

精神疾患を有する方のうち、精神障害のため長期にわたり日常生活または社会生活への制約がある方を対象としています。

### 2 障害等級

症状の状態によって、1級から3級までの障害等級が認定されます。

### 3 申請及び交付

- (1) 申請者…申請者は、本人です。ただし、家族や医療機関の職員の方が申請書の提出や手帳の受け取りの手続きを代行することはできます。また、15歳未満の児童については、あわせて保護者名を記入して申請してください。
- (2) 申請場所…小松島保健所
- (3) 申請書類…申請書（保健所、精神病院にあります。）  
診断書（保健所、精神病院にあります。）  
又は障害年金の受給証書の写し
- (4) 申請方法…次の二つの申請方法があります。  
ア申請書に、診断書を添付して申請してください。  
この場合、診断書は、精神保健指定医、その他精神障害者の診断又は治療に従事する医師によるもので、初診日から6か月以上経過した時点のものがが必要です。

イ申請書に、障害年金の受給証書の写しを添付して申請してください。

この場合、診断書は必要ありません。

なお、直近の年金支払通知書の写しをあわせて添付してください。

(5) 手帳の受け取り…手帳の受け取りは、申請をした保健所で行います。

### 4 交付の決定

徳島県が申請書類を審査し、適当と認めたときは、手帳を交付します。

また、不適当と判断したときは、通知書を発行します。

### 5 優遇措置

所得税、住民税等各種税金が控除又は免除されます。

また、次の県立施設においては、使用料が手帳所持者本人及び介護者1名について半額免除になります。

※近代美術館、博物館、産業観光交流センター（とくしま体験館）、大鳴門橋架橋記念館、佐那河内いきものふれあいの里

### 6 手帳の有効期限

徳島県で交付した日から2年間です。

### 7 その他

手帳には氏名、住所、生年月日、性別、障害等級、手帳の有効期限等が記載されます。

※お問い合わせは、小松島保健所 ☎(08853)2-2135





# 国保と医療費

## 高額療養費

限度額63,000円が63,600円に  
6月診療分から改正されました。

1

病気やけがでお医者さんにかかり、同じ人が同じ月内に6万3,600円以上(住民税非課税世帯は3万5,400円以上)の自己負担金を支払った場合、それを超えた分は国保が負担するので、あとから支給されます。

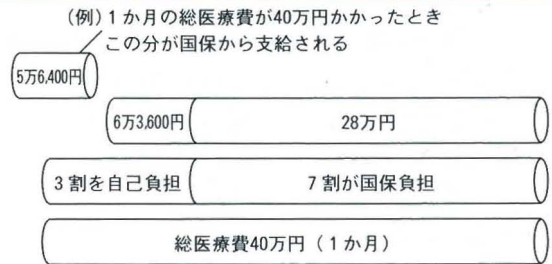

2

ひとつの世帯で、同じ月内に医療費の自己負担額が3万円以上(住民税非課税世帯は2万1,000円以上)というときが2回以上あった場合、それらの額を合計して、6万3,600円(住民税非課税世帯は3万5,400円)を超えた分が、あとで支給されます。

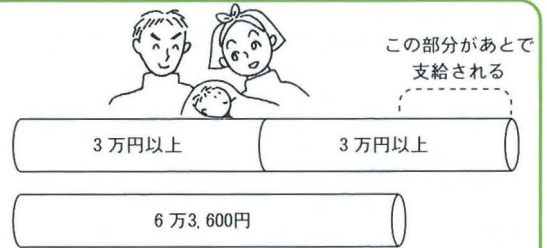

3

過去12か月以内に、同じ世帯で3回以上の高額療養費の支給を受けた場合、4回目以降は、1か月3万7,200円(住民税非課税世帯は2万4,600円)を超えた分が支給されます。



### ● 自己負担額の計算は…

- ①月の1日から末日まで、暦月ごとの受診について計算。
- ②違う病院・診療所は、それぞれ別計算。



- ③総合病院の各診療科は、それぞれ別計算。ただし入院患者が他の科で受けたときは合算(歯科は別)。
- ④同じ病院・診療所で、内科などのほかに歯科がある場合、歯科は別計算。



- ⑤同じ病院・診療所でも、通院と入院は別計算。
- ⑥差額ベッド料や基準看護の病院に入院したときの付き添い看護料など、保険診療の対象とならないものは除く。



### ● 高額診療費の支給例

支払った額の中に差額ベッド料など保険診療外の費用が入っている場合、その部分は除かれ、保険診療分が6万3,600円を超える額が支給されます。

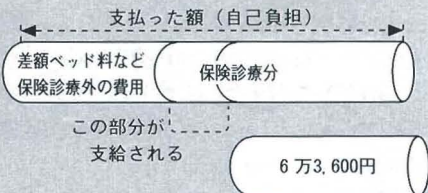

以上該当される方は、保険証、領収書、印鑑、また、振込先の金融機関名と口座番号がわかるものを持参のうえ、役場税務保険課まで申請してください。



# 国民年金から

あなたは、  
もうお済みですか？

## 第3号被保険者特例届の手続き

厚生年金保険や共済組合に加入している方に扶養されている配偶者は、国民年金の第3号被保険者となります。

第3号被保険者の方は、『第3号被保険者該当届』を提出することによって国民年金の保険料を、制度全体で負担してくれます。

この届出が2年以上遅れてしまったり、届出を忘れてしまった場合は、国民年金の保険料未納期間として取り扱われ、将来受取る年金が低額となったり、時には年金を受けるのに必要な期間を満たせない場合もあります。

このように、『第3号被保険者該当届』の提出が遅れたり、忘れたために昭和61年4月以降で保険料未納となっている期間について『第3号被保険者特例届出』を行えば、特例的に保険料納付の扱いとなります。

この『第3号被保険者特例届出』の期間は、平成7年4月1日から平成9年3月31日までとなっていますので、早めに届出をしましょう。

第3号被保険者特例届

大切なチャンス  
逃さずキャッチ!



平成八年度

徳島県

消費者大  
学校  
学生募集

消費者問題に関し、消費者自身の問題対処能力の開発を援助し、地域消費者リーダーの養成を目的として、県では消費者大  
学校を設置しています。

### 1 応募資格

満一八歳以上の男女で、卒業後は地域の消費者活動のリーダーとなる意志がある方

### 2 募集人員 五〇名

### 3 受講期間

平成八年九月十七日(火)から平成八年十二月十日(火)

### 4 授業料 無料

### 5 募集期間

平成八年七月二九日(月)から平成八年八月二六日(月)

### 6 申込方法

募集期間内に、入学願書を徳島県消費者協会に郵送してください。

入学願書は、勝浦町役場住民福祉課にあります。





## 第2回 ほのぼの オレンジセミナー 開催



勝浦町デイサービスセンターオレンジ荘が、勝浦町農村環境改善センターにおいて、家族介護者教室「第二回ほのぼのオレンジセミナー」を開催しました。

町内外から約三〇〇人の方々の参加があり、たいへん盛況に開催することができました。

赤岩医院白河裕志院長が「ボケの予防」と題して、老人性痴ほうの特徴をいろいろなエピソードを紹介しながら分かりやすく説明してくださいました。また予防については趣味を持ち、人と人とのつながりを大切にしていくこと、寝たきりにならないことなどが重要であるとのことでした。続いてホームヘルパー他による介護劇「家におらんでパート2」があり痴ほうの症状や在宅福祉サービスの利用についてコミカルでありながら分かりやすく表現し参加者から笑いと拍手が絶えませんでした。

「ほのぼのセミナー」では、これからももし寝たきりや痴ほうになっても、病気の特徴を知り、上手に福祉サービスを活用し



ながら住み慣れたこの町で安心して暮らせるよう、皆さんと一緒にいろいろな問題について考えていきたいと思っています。何か希望するテーマなどがありましたら、デイサービスセンター「オレンジ荘」までご連絡ください。(☎二一三七〇〇)

Let's talk in English

### 英会話教室の受講生募集

国際化時代に対応する人づくりを目指し、社会総合大学の一環として「英会話教室」を開設しています。

講師はカレンさんが夜間に英会話の指導にあたってくれます。受講を希望される方は、次により申し込みをしてください。

★開設期間

平成8年9月中旬から約1年間(毎週水曜日1回)

- 初級コース 初心者・今まで英会話教室に参加したことがない方

午後7時30分から8時30分まで

- 中級コース 午後8時45分から9時45分まで

★場 所 勝浦町住民福祉センター

★募集人員 初級コース 25名

中級コース 25名

各コースとも定員に達し次第締め切ります。

★対象者

町内に在住または勤務する15歳以上の方で、年間を通じて受講できる方(小・中・高・大学生は受講できません)

★講 師 カディヒー・カレン・アンさん  
★申 込 8月16日までに「はがき」にて

表

771-43

勝浦町役場内  
教育委員会

裏

英会話教室申込  
希望するコース  
住所  
氏名  
年齢  
電話番号



# 駐在所だより

## 旧軍用けん銃

発見した場合は、すぐに警察へ届け出てください。

### 回収にご協力を！

・自主的に警察へ提出すると刑が減刑免除されます。



旧軍人が使用していたけん銃は、終戦と同時に大半が回収されましたが、毎年、全国で多数の軍用けん銃が土蔵等から発見され、警察へ届けられています。

そのままにしておくと、暴力団の手にわたって犯罪に利用されたり、子供がもてあそんで暴発したりの、大きな事故につながり大変危険です。

- その他
- ★けん銃を持っている人を知っている。
  - ★けん銃を持っているという話を聞いた。
  - ★けん銃を持っているが処分に困っている。

などのような場合には、警察の相談専用電話である

**けん銃110番 0886-53-4444**

か、最寄りの警察署・交番・駐在所までご相談ください。

けん銃のない明るい社会を作るために  
皆さんのご協力をお願いします。

平成七年末現在の身元不明死体は、全国で約一万二千人、また家出人の届出は、全国で約四万五千人となっており、これら身元不明死体の身元確認と家出人の発見、保護を図ることが望まれるところから、相談所が開設されます。

### 「行方不明者を捜す相談所」 開設

日時	場所
八月一日(木)	徳島東警察署
八月二日(金)	〃
八月六日(火)	川島警察署
八月七日(水)	鳴門警察署
八月八日(木)	阿南警察署
八月九日(金)	池田警察署

時間は午前九時から午後四時まで。

## 都市交流事業

### 勝浦川あゆまつりに参加

第12回勝浦川あゆまつりに近畿かつらふるさと会の会員や家族の方54人が、参加されました。

天候にもめぐまれた会場では、童心にかえって「あゆのつかみどり」に興じ、あゆぞうすいに舌鼓を打ち、川口町長をはじめとする町民や会員同士で和気あいあいのうちに一日を過ごされていました。

ふるさと勝浦の夏を満喫し、英気を養い、ますますご活躍されることでしょう。



近畿かつらふるさと会の皆さま、これからも、勝浦町のイベントに多数ご参加くださいますようお願いいたします。

平成8年7月31日現在 会員数 212人



# 戸籍の窓

6月16日～7月15日

(敬称略)

## ♡ご結婚おめでとう

兵庫県 楠本竜二  
 大字三溪字市ノ江 阿部みゆき  
 大字三溪字檜瀬 鶴居義道  
 徳島市 長谷川紀代美  
 大字中角字前山 大上哲司  
 小松島市 武市理恵子

## ♡お誕生おめでとう

大字坂本 福良 謙司 長男  
 字久良田 照美 鳳 捷  
 大字三溪 山下 浩司 長女  
 字溝内 理保子 悠 夏  
 大字沼江 新居 智史 二男  
 字寺ノ岡 直子 一 馬  
 大字三溪 池田 年男 長女  
 字西谷 加寿江 裕泉子

## ♣おくやみ申します

大字生名字中道 田中ヨシエ(91歳)  
 大字沼江字山田 河野ミハル(78歳)  
 大字棚野字大谷 堺 ナツ(84歳)  
 大字沼江字高開 井出 スミ(80歳)  
 大字沼江字神谷 宮本 トシ(81歳)

## 善意

ありがとうございました

6月16日～7月15日

福良 充生さん(坂本)  
 谷口ソヨ子さん(黒岩)  
 中田 憲孝さん(横瀬)  
 田中 正夫さん(生名)  
 井出 彰一さん(今山)  
 匿名名 (横瀬)

以上の方から善意銀行に善意  
 がよせられました。  
 ありがとうございます。



## 戦没された人たちに

### 黙とうを

八月十五日は戦没者を追悼し  
 平和を祈る日です。  
 職場やご家庭で正午から一分  
 間の黙とうをささげましょう。

# 喜楽苑夏祭り のお知らせ

第5回喜楽苑夏祭りが次の日程で開催されます。

当日は、金魚すくい、カラオケ大会、  
 子供太鼓、ジャズバンド演奏、阿波踊り、  
 花火等催しも多彩です。

皆様、お誘い合わせのうえご参加く  
 ださい。

平成8年8月3日(土)

18時開演

—雨天の場合は翌日に延期—



## 夜間救急当番表

8月2日	赤岩医院	2-2006
8月④日	勝浦病院	2-2555
8月6日	上勝診療所	6-0302
8月8日	勝浦病院	2-2555
8月10日	上勝第2診療所	5-0152
8月12日	勝浦病院	2-2555
8月14日	山西医院	2-3027
8月16日	勝浦病院	2-2555
8月⑱日	湯浅医院	2-2003
8月20日	勝浦病院	2-2555
8月22日	赤岩医院	2-2006
8月24日	勝浦病院	2-2555
8月26日	上勝診療所	6-0302
8月28日	勝浦病院	2-2555
8月30日	上勝第2診療所	5-0152

平日 午後6時から翌朝9時まで  
 休日 午後7時から翌朝9時まで

## 8月

### 心配ごと相談

●日時 8月2日(金)  
 8月9日(金)  
 8月16日(金)  
 8月23日(金)  
 8月30日(金)

●時間 午前10時～午後3時

●内容 人権・行政・厚生・福祉

●場所 住民福祉センター2階  
 平日でも受付しておりますので、お気軽にお問い合わせください。

## 勝浦会館8月行事

教室名	実施日				時間
陶芸	1	8	22	29	午後7:30～
	木	木	木	木	
着付け	9	23			午後8:00～
	金	金			
手芸	8	22	29		午後7:00～
	木	木	木		
踊り	7	21	28		午後8:00～
	水	水	水		
生け花	12	20			午後8:00～
	月	火			
習字	2	9	23	30	午後7:00～
	金	金	金	金	
大正琴	1	8	31		木曜日は午後1時 土曜日は 午後6時30分から
	木	木	土		